

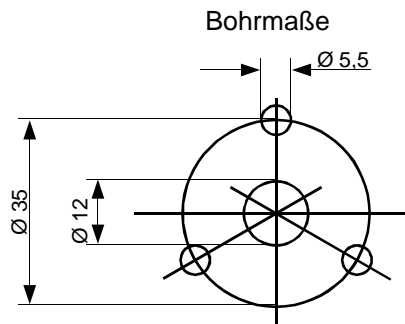

Blitzleuchte

WBZ-2 / WBZ-3

- vollelektronisch
- großer Spannungsbereich
(10...100V DC, 20...72V AC oder 230V AC fest)
- strahlwassergeschützt (IP 65)
- bruchfest und wärmebeständig

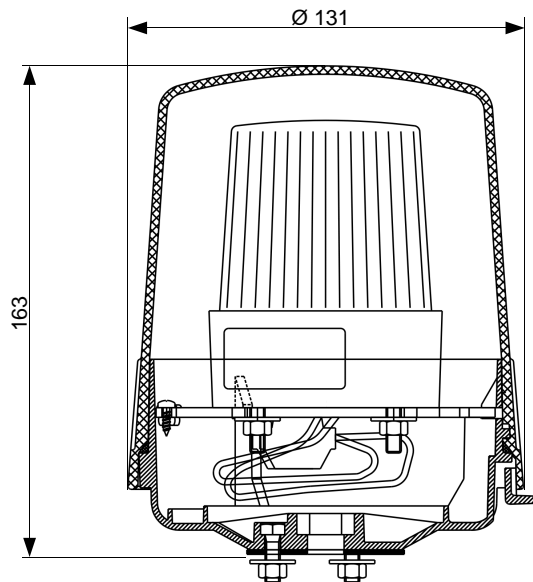

Technische Daten	WBZ-2	WBZ-3
Betriebsspannung	10 ... 100V DC 20 ... 72V AC	230V AC
Stromaufnahme	37...130 mA je nach Spannung	ca. 30 mA
Ausgangsleistung	2 W	5 W
Blitzfrequenz	1,25 Hz	1,5 Hz
Abmessungen (d x h)	131 mm x 163 mm	
Gewicht	ca. 600g	
Isolation	IP 65	
Temperaturbereich	-20°C ... +55°C	

Bestellnummer

<i>Best. Nr.</i>	<i>Beschreibung</i>
002 283 100 - 652	WBZ-2 R (rot)
002 283 110 - 652	WBZ-2 G (gelb)
002 283 000 - 653	WBZ-3 R (rot)
002 283 010 - 653	WBZ-3 G (gelb)

Zubehör

<i>Best. Nr.</i>	<i>Beschreibung</i>
002 279 400 - 653	Halterung für Wandmontage