

# Bedieneinheit BT-210

für den verdeckten Einbau

**PINTSCH BAMAG**



## Der kleine Alleskönner

Die **Mini-Bedieneinheit BT-210** ersetzt die Funktion des **Alarm-Drehzugschalters** und bietet zusätzlich noch **drei freiprogrammierbare Funktionstasten**. Diesen können beliebigen Funktionen zugeordnet werden.

Der Einsatz in Verbindung mit der **MS-300** (sie kann direkt dort angeschlossen werden) ermöglicht eine **verdeckte, unsichtbare Montage**. So bleibt die Bedieneinheit versteckt wenn sie nicht benötigt wird und das Fahrzeug wird nicht als Einsatzfahrzeug wahrgenommen.

In Verbindung mit dem **Bus-Interface** für den TOPas Lichtbalken (BIF) vereinfacht es den Anschluss und reduziert somit die Anzahl der benötigten Leitungen zum Lichtbalken.

Eine **akustische Meldung** kann für bestimmte Funktionen per Software zugeschaltet werden. Die Tastenhinterleuchtung (Nachtbeleuchtung) erleichtert im Dunkeln das Auffinden und gewährt somit eine sichere Bedienung.

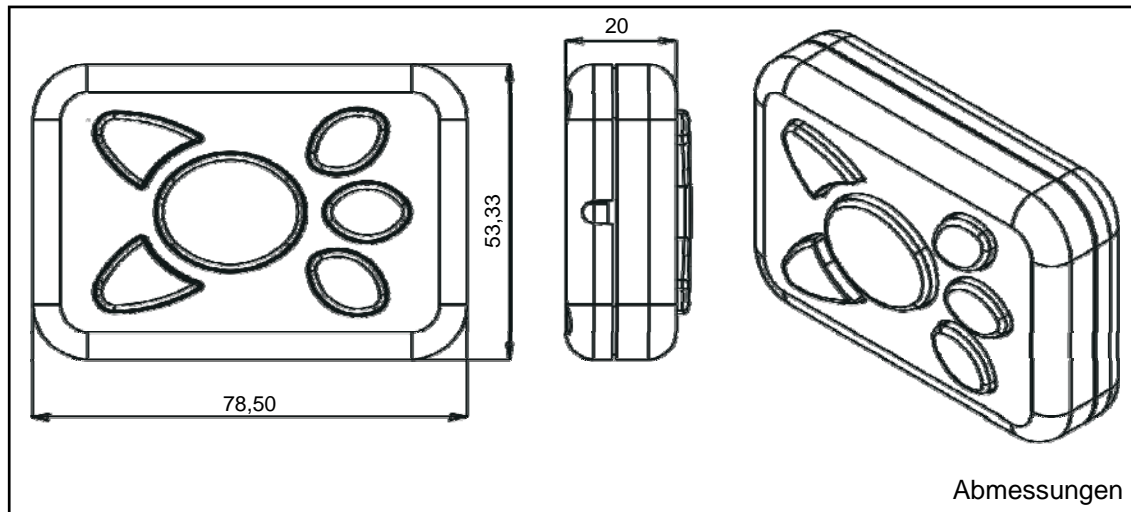

## Technische Daten

Nennspannung : 12 V DC

Betriebsspannung : 10...16 V DC

Stromaufnahme : <200 mA (<0,5 mA Standby)

Isolationsklasse : IP 54

Abmessungen (l x b x h) : 78,5 x 54 x 22,5 mm

Gewicht : ca.70 g

Betriebstemperatur : -40...+70 °C

Lagerung / Transport : -40...+85 °C

Eingänge : KI.58 (Nachtbeleuchtung)  
je nach progr. Funktionen

## Bestellnummern

5026 8440 006

Bedieneinheit BT-210